

HPS412

Capacity 400 kg

HPS415

Capacity 400 kg



DK **Brugermanual**
Halvpalle Stabler

GB **User's guide**
Platform Stacker

D **Betriebsanleitung**
Plattform Stapler



NH Handling A/S

Lundvej 48

DK-8800 Viborg - Danmark

Tel.: +45 7027 0160

Fax: +45 7027 0161

E-mail: nh@nh-handling.dk

www.nh-handling.com

HPS412 / HPS415

ADVARSLER - sikkerhedsforanstaltninger

Vigtigt: Dette udstyr må ikke anvendes før denne instruktion er læst og forstået.

1. Gå aldrig under hængende last.
2. Kapaciteten på max 400 kg må ikke overskrides.
3. Stableren må kun anvendes til transport af standard EU paller på vandrette, plane, faste og bæredygtige underlag.
4. Klemrisiko: Stableren skal betjenes stående bag vognen og med hænderne placeret på betjeningshåndtagene. Sørg for at der ikke opholder sig personer i nærheden af stableren under betjening/manøvrering.
5. Lasten skal anbringes sikkert og ligeligt fordelt på gaflerne. Ulige fordeling kan forårsage overbelastning eller væltning. Lasten skal sikres således, at den ikke falder af ved kørsel, løftning og sænkning.
6. Kørsel med last skal foregå med gaflerne hævet max. 300 mm og med lavest mulig hastighed.
7. Stableren må ikke anvendes, hvor der er brand- eller eksplosionsrisiko.
8. Stableren må ikke anvendes til persontransport og personløft.
9. Den fabriksindstillede og plomberede overtryksventil må ikke justeres.
10. Der må ikke foretages ændringer på vognen.
11. Manglende overholdelse af disse advarsler kan forårsage, at stableren bliver ustabil, beskadiget eller svigter, hvilket kan medføre skader på personer eller genstande.
12. Driftstemperatur fra +1°C til +40°C

Specifikation:	HPS412	HPS415
Kapacitet:	400 kg	400 kg
Gaffellængde:	650 mm	650 mm
Gaffelbredde:	576 mm	576 mm
Min. løftehøjde:	85 mm	85 mm
Max. løftehøjde:	1200 mm	1500 mm
Total højde:	1425 mm	1725 mm
Vægt:	81 kg	91 kg

Betjening:

Løftning: Træd fodpedalen ned.

Sænkning: Drej sænkehåndtaget mod uret.

Vedligeholdelse:

Rengøring: Dampstråler, affedtningsmidler og højtryksrensere skal anvendes med stor forsigtighed for at undgå afvaskning af smøremidler.

Løftkæde: Denne skal justeres således at den netop er stram, når gaflerne er sænket helt ned.

Dagligt: Kontroller stableren for beskadigelser.

Hvert andet år: Olien skal skiftes hvert andet år. Pumpen tømmes ved at sænke gaflerne og aftage prop i bunden af pumpen. Under normale driftsforhold behøver stableren ingen smøring, da den er monteret med lukkede kuglelejer, selvsmørende lejer eller er smurt med special smørefedt.

Oliepåfyldning:

Olie påfyldes gennem oliepåfyldningshullet i toppen af pumpen.

Oliemængde: 0,7 l / 0,9 l.

Enhver god hydraulikolie med en viskositet på ISO VG32 kan anvendes.

BRUG ALDRIG BREMSEVÆSKE!

Fejlfinding:

1. Stableren løfter ikke: Lasten overskrider kapaciteten på 400 kg.
2. Stableren løfter ikke helt i top: Der mangler olie - se under "Vedligeholdelse"
3. Lækker olie fra pakninger: Kontakt kvalificeret reparatør.

Reservedele:

Anvend altid originale reservedele. Ikke alle hoveddele kan forventes leveret efter modellens produktionsophør.

Destruktion:

Aftappet olie og afmonterede dele bortskaffes på lovlig måde.

HPS412 / HPS415

WARNING -

safe usage instructions

IMPORTANT: Never use this equipment before having read and understood this instruction.

1. Do never walk under hanging load.
2. Do not exceed max. capacity of 400 kg.
3. The stacker is constructed only for transport of standard EU pallets on horizontal hard level surfaces.
4. Risk of bodily harm under the forks: Always operate the stacker from behind the stacker with both hands on the handle. Make sure that no person is close to the stacker during operation/manoeuvres.
5. Place the load safely on the middle of the forks or the load may fall off or cause overload. Secure the load in order to avoid it falling off during transport, lifting and lowering.
6. Only drive the stacker with the forks lifted max. 300 mm and with the lowest speed.
7. Do not use stacker in workplaces with danger of fire or explosion.
8. Do not use the stacker for transport or lift of persons.
9. The safety valve being adjusted and sealed by the manufacturer shall not be additionally adjusted.
10. The stacker is not to be modified.
11. Failure to heed these warnings may result in stacker instability, damage or failure which may cause bodily harm or material damage.
12. Operation temperature from +1°C to +40°C.

Specifications:	HPS412	HPS415
Capacity:	400 kg	400 kg
Fork length:	650 mm	650 mm
Fork width:	576 mm	576 mm
Min. lifting height:	85 mm	85 mm
Max. lifting height:	1200 mm	1500 mm
Total height:	1425 mm	1725 mm
Weight:	81 kg	91 kg

Use of the Pallet Truck:

Lifting: Press the foot pedal down.

Lowering: Turn the lowering handle anti-clockwise.

Maintenance:

Cleaning: Steam jets, degreasers and high-pressure cleaners should be used with great caution in order to avoid degreasing.

Lifting chain:

Must be adjusted in order to make sure that the chain is tight when the forks are in lowest position.

Daily: Control the stacker for damages.

Every second year: Change the oil every second year. Empty the pump by lowering the forks of the stacker and dismount the oil screw in the bottom of the pump. By normal operation there is no need for lubrication, as the stacker is mounted with closed bearings, self-lubricating bearing or lubricated with a special lubricating grease.

Refilling of oil:

Fill the oil through the oil-filling hole at the top of the pump.

Quantity of oil: 0,7 l / 0,9 l.

Any high-quality oil with a viscosity of ISO VG32 can be used.

NEVER USE BRAKE FLUID.

Troubleshooting

1. The stacker does not lift: The load exceeds the capacity of 400kg.
2. The stacker does not lift all the way to the top: Lack of oil - see under "Maintenance".
3. Leakage of oil from gasket: Contact a qualified repairman.

Spare Parts:

Always use original spare parts. Not all main parts will be available when production of the model has stopped.

Destruction:

Drained-off oil and demounted parts must be legally disposed of.

HPS412 / HPS415

WARNUNGEN -

Sicherheitsvorschriften

Wichtig: Dieses Gerät darf erst in Gebrauch genommen werden wenn Sie die Bedienungsanleitung gelesen und verstanden haben.

1. Nie unter hängend Last gehen.
2. Die Kapazität von maximal 400 kg nicht überschreiten.
3. Den Stapler nur für den Transport von EU-Standard-Paletten auf waagrechtem, festen und tragfähigem Boden verwenden.
4. Klemmrisiko unter den Gabeln: Den Stapler hinter dem Wagen stehend mit beiden Händen an der Handgriff betätigen. Personen dürfen während der Betätigung nicht in der Nähe der Stapler stehen.
5. Die Last sicher und zentral auf die Gabeln anbringen. Eine dezentrale Verteilung kann Überlast oder Umkippen bewirken. Die Last so sichern dass sie beim Rangieren nicht herunter fallen kann.
6. Transport mit Last nur mit der Gabeln Maximum 300 mm gehoben und mit wenigst möglich Geschwindigkeit.
7. Den Stapler nur dort verwenden, wo keine Feuer- und Explosionsgefahr besteht.
8. Den Stapler nicht für Transport und Heben von Personen verwenden.
9. Das vom Werk eingestellte und plombierte Überdruck-ventil nicht ändern.
10. Keine Änderungen am Stapler vornehmen.
11. Fehlendes Beachten dieser Warnungen können das Herabrutschen der Last, Beschädigung oder Versagen der Stapler und nachfolgend Schäden an Personen oder Gegenständen verursachen.
12. Betriebstemperatur von +1°C bis +40°C

Totalhöhe:	1425 mm	1725 mm
Gewicht:	81 kg	91 kg

Bedienung:

Hebung: Den Fusshebel niedertreten.

Senkung: Den Absenkungsgriff gegen den Uhrzeigersinn drehen.

Wartung:

Reinigung: Dampfstrahlen, Entfettungsmittel und Hochdruckreiniger müssen mit äußerster Vorsicht verwendet werden um entfernen von Schmiermitteln zu vermeiden.

Hubkette: Müsst justiert worden so dass die Kette straff ist wenn die Gabeln ganz abgesenkt sind.

Täglich: Den Stapler auf Beschädigungen kontrollieren.

Alle zwei Jahre: Ölwechsel. Um den Pumpe zu leeren den Stapler ganz absenken und die Ölschraube unter der Pumpe abnehmen. Unter Normale Betriebsumständen braucht der Stapler keine Schmierung, da er mit geschlossen oder, selbstschmierende Lager montiert ist oder mit Spezial-Schmierfett geschmiert ist.

Nachfüllen von Öl:

Öl in die Einfüllöffnung an die Spitze der Pumpe einfüllen.

Ölmenge: 0,7 l / ,09 l.

Jedes gute Hydrauliköl mit einer Viskosität von ISO VG32 ist verwendbar.

NIEMALS BREMSFLÜSSIGKEIT VERWENDEN.

Fehlersuche:

1. Der Stapler hebt nicht: Die Last überschreitet die Tragfähigkeit von 400kg.
2. Der Stapler hebt nicht auf volle Hubhöhe: Öl fehlt - siehe unter "Wartung".
3. Ölleckage. Eine qualifizierte Reparaturwerkstatt anrufen.

Ersatzteile:

Nur Originale Ersatzteile verwenden. Lieferung von alle Ersatzteile kann nach Produktionseinstellung eines Modelles nicht erwartet werden.

Beseitigung:

Abgezapftes Öl und demontierte Teile auf gesetzlicher Weise beseitigen.

Spezifikationen:	HPS412	HPS415
Tragfähigkeit:	400 kg	400 kg
Gabellänge:	650 mm	650 mm
Gabelbreite:	576 mm	576 mm
Min. Hubhöhe:	85 mm	85 mm
Max. Hubhöhe:	1200 mm	1500 mm

Komplet
Complete
Komplett

DK

GB

D

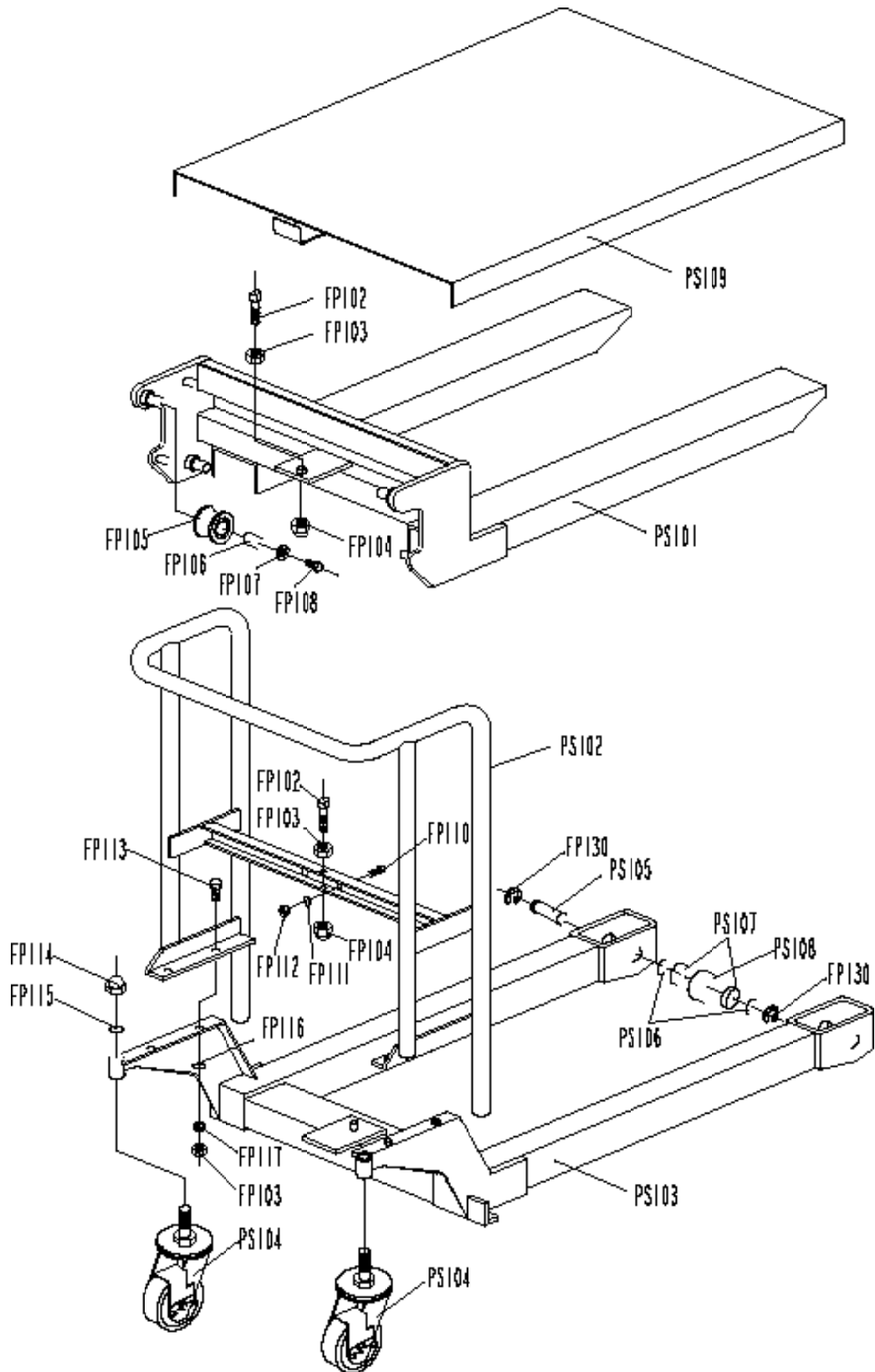

DK**GB****D**

Pos.	Art.No.	Pcs.	Beskrivelse	Description	Bezeichnung
PS101		1	Gafler	Forks	Gabeln
PS102		4	Håndtag PS0412	Bars PS0412	Handgriffe PS0412
PS102		4	Håndtag PS0412	Bars PS0415	Handgriffe PS0415
PS103		1	Krop	Body	Rahmen
PS104	85 241 00	2	Svingbart hjul	Revolving wheel	Schwenkbares Rad
PS105		2	Aksel	Shaft	Achse
PS106		4	Spændeskive	Washer	Scheibe
PS107		4	Leje	Bearing	Lager
PS108	85 242 00	2	Gaffelhjul. Polyurethan	Front wheel, Polyurethan	Gabelrad, Polyurethan
PS109		1	Bord	Table	Tisch
FP102		2	Kædebolt	Chain bolt	Kettenbolzen
FP103		6	Møtrik	Nut	Mutter
FP104		2	Låsemøtrik	Locking nut	Selbstsichernde Mutter
FP105	85 943 00	4	Rulle	Roller	Rolle
FP106		4	Bøsning	Bushing	Buchse
FP107	80 941 10	4	Spændeskive	Washer	Scheibe
FP108	85 940 00	4	Bolt	Bolt	Bolzen
FP110		2	Bolt	Bolt	Bolzen
FP111		2	Spændeskive	Washer	Scheibe
FP112		2	Møtrik	Nut	Mutter
FP113		4	Bolt	Bolt	Schraubenbolzen
FP114	85 243 00	2	Møtrik	Nut	Mutter
FP115	85 244 00	2	Låseskive	Locking washer	Sicherungsscheibe
FP116		4	Spændeskive	Washer	Scheibe
FP117		4	Låseskive	Locking washer	Sicherungsscheibe
FP130		4	Låsering	Seegerring	Verschlusßring

- Ⓚ DK Hydraulikenhed
- Ⓜ GB Hydraulic unit
- Ⓝ D Hydraulischer Einheit

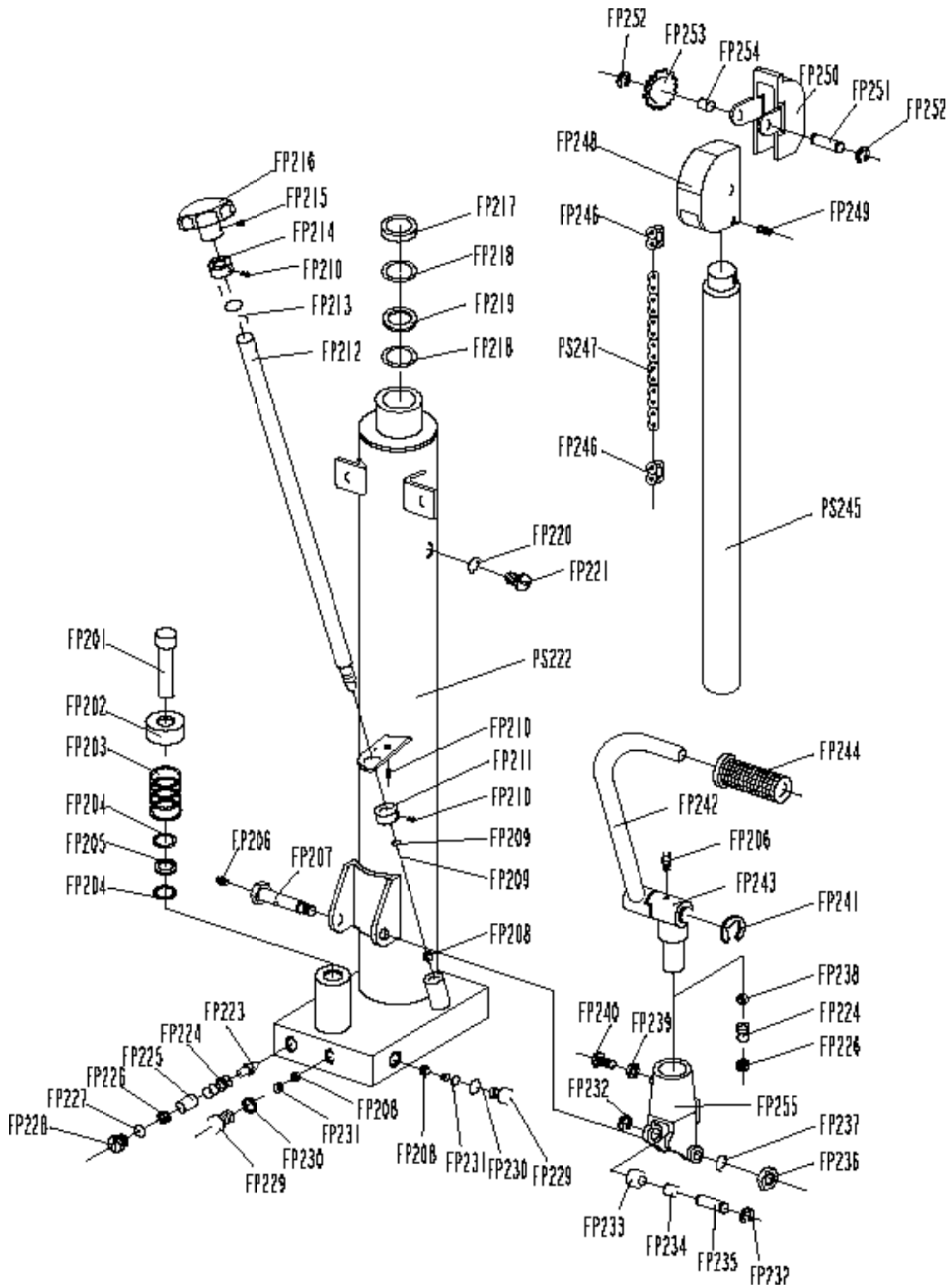

			(DK)	(GB)	(D)
Pos.	Art.No.	Pcs.	Beskrivelse	Description	Bezeichnung
FP201	85 253 00	1	Pumpestempel	Pump piston	Pumpenkolben
FP202	85 455 00	1	Fjederhus	Cab of spring	Federtrommel
FP203	85 456 00	1	Fjeder	Spring	Feder
FP204	85 254 00	2	O-ring	O-ring	O-ring
FP205	85 255 00	1	Skive	Washer	Scheibe
FP206		2	Smørenippel	Lubrication nipple	Schmiernippel
FP207		1	Aksel	Shaft	Achse
FP208	85 959 00	3	Kugle	Ball	Kugel
FP209	85 944 00	2	O-ring	O-ring	O-ring
FP210		4	Bolt	Bolt	Bolt
FP211		1	Ring	Sleeve	Ring
FP212		1	Udløserstang	Release rod	Auslöserstange
FP213	85 958 00	1	Fjeder	Spring	Feder
FP214		1	Ring	Sleeve	Ring
FP215		1	Bolt	Bolt	Schraubenbolzen
FP216	85 256 00	1	Udløserhåndtag	Release handle	Auslöserhandgriff
FP217	85 257 00	1	Afstryger	Dust ring	Abstreifer
FP218	85 258 00	2	O-ring	O-ring	O-ring
FP219	85 259 00	1	Skive	Washer	Scheibe
FP220	85 260 00	1	Pakning	Seal washer	Dichtung
FP221		1	Bolt	Bolt	Schraubenbolzen
PS222		1	Pumpehus PS0412	House of pump PS0412	Pumpengehäuse PS0412
PS222		1	Pumpehus Ps0415	House of pump PS0415	Pumpengehäuse PS0415
FP223	85 953 00	1	Ventilkegle	Cone valve	Ventilkegel
FP224	85 954 00	2	Fjeder	Spring	Feder
FP225		1	Stift	Pin	Stift
FP226		2	Skrue	Screw	Schraube
FP227	85 261 00	1	O-ring	O-ring	O-ring
FP228		1	Prop	Plug	Pfropfen
FP229		2	Prop	Plug	Pfropfen
FP230	85 262 00	2	Pakning	Seal washer	Dichtung
FP231	85 957 00	2	Fjeder	Spring	Feder
FP232		2	Låsering	Seegerring	Verschlusring
FP233		1	Rulle	Roller	Rolle
FP234		1	Bøsning	Bushing	Buchse
FP235		1	Aksel	Shaft	Achse
FP236		1	Møtrik	Nut	Mutter
FP237		1	Skive	Washer	Scheibe
FP238		1	Kugle	Steel ball	Kugel
FP239		1	Møtrik	Nut	Mutter
FP240		1	Bolt	Bolt	Bolzen
FP241		1	Låsering	Seegerring	Verschlusring
FP242		1	Fodpedal	Foot pedal	Fußpedal
FP243		1	Beslag	Seat for pedal	Beschlag f. Fußpedal
FP244	85 263 00	1	Gummibøsni g	Rubber sleeve	Gummitülle
PS245	85 264 00	1	Pumpestempel PS0412	Piston rod PS0412	Pumpenkolben PS0412
PS245	85 265 00	1	Pumpestempel PS0415	Piston rod Ps0415	Pumpenkolben PS0415
FP246	85 266 00	2	Kædeled	Chain link	Kettenglied
PS247	85 267 00	1	Kæde PS0412	Chain PS0412	Kette PS0412
PS247	85 268 00	1	Kæde Ps0415	Chain PS0415	Kette PS0415
FP248		1	Kædekappe	Chain cover	Kettenkasten
FP249		1	Bolt	Bolt	Schraubenbolzen
FP250		1	Kædekappe	Chain cover	Kettenkasten
FP251		1	Aksel	Shaft	Achse
FP252		2	Låsering	Seegerring	Verschlusring
FP253		1	Tandhjul	Chain wheel	Kettenrad
FP254		2	Bøsning	Bushing	Buchse
FP255		1	Konsol	Bracket	Konsole

Directive 2006/42/EC



(DK) Halvpalle Stabler,
MODEL HPS412 & HPS415
er i overensstemmelse med Maskindirektivets bestem-
melser (Direktiv 2006/42/EC og EN3691-5) Søren
Christensen, Lundvej 48, DK-8800 er bemyndiget til at
udarbejde det tekniske dossier.

(GB) Platform Stacker,
MODEL HPS412 & HPS415
are in conformity with the provisions of the Machinery
Directive (Directive 2006/42/EC and EN3691-5) Søren
Christensen, Lundvej 48, DK-8800 is authorized to
compile the technical file.

(D) Platform Stapler,
MODEL HPS412 & HPS415
konform sind mit den einschlägigen Bestimmungen
der EG-Maschinenrichtlinie 2006/42/EC und EN3691-
5 Herr Søren Christensen, Lundvej 48, DK-8800 ist
berechtigt die technischen unterlagen zusammenzu-
stellen.



Lundvej 48
DK-8800 Viborg - Danmark
Tel.: +45 7027 0160
Fax: +45 7027 0161
E-mail: nh@nh-handling.dk
www.nh-handling.com

Viborg 17.10.17

Søren Christensen
Søren Christensen
General Manager